

VICTA

LA QUINCAILLERIE CALEDONNIENNE

B.P. 512 - 98845 Nouméa - Nouvelle-Calédonie

TONDEUSES

MANUEL DU PROPRIETAIRE ET MODE D'EMPLOI

IMPORTANT:

LIRE CE LIVRE ATTENTIVEMENT
AVANT DE SE SERVIR DE CET APPAREIL

FRANCAIS

VICTA

APPRENEZ LE NUMERO DE VOTRE MODELE

L'ETIQUETTE PORTANT LE NUMERO DU
MODELE SE TROUVE ICI POUR LES
TONDEUSES A MOTEUR A 2 TEMPS

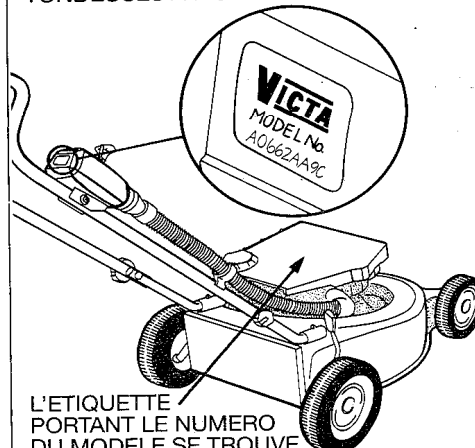

L'ETIQUETTE
PORTANT LE NUMERO
DU MODELE SE TROUVE
ICI POUR LES TONDEUSES A
MOTEUR A 4 TEMPS

INSCRIRE ICI LE NUMERO DE
VOTRE MODELE:

ET SUR LES PAGES 12 ET 18.

IMPORTANT:

**SE REFERER AU
NUMERO DU MODELE
POUR TOUTE
COMMANDE DE PIECES
DE RECHANGE**

SPECIFICATIONS DES CARBURANTS & HUILES POUR LES MOTEURS A 2 TEMPS



**SPECIFICATIONS EN
MATIERE DE
CARBURANT POUR
LES MOTEURS A 2
TEMPS VICTA POWER
TORQUE**

VICTA RECOMMANDE
"BP ZOOM 25" COLORE EN
VERT POUR EN FACILITER
L'IDENTIFICATION.

Un autre carburant acceptable est BP Ezimix ou un mélange équivalent d'huile de haute qualité pour moteurs à 2 temps et d'essence sans plomb, le rapport du mélange étant une part d'huile pour 25 parts d'essence sans plomb.

Si vous ne pouvez pas vous procurer de l'essence sans plomb ni BP Zoom, vous pouvez utiliser du supercarburant mélangé en proportions requises à de l'huile pour moteurs à 2 temps. Pour obtenir le mélange exact carburant/huile, versez 160ml d'huile pour moteurs à 2 temps dans un bidon de

4,2 litres et remplissez-le d'essence. Veillez à ce que le contenu soit parfaitement bien mélangé avant de l'utiliser. (Dans un bidon de 5 litres, mettez 200ml d'huile). Il est essentiel d'observer la plus stricte propreté lors de la préparation du mélange carburant/huile. L'UTILISATION DU RAPPORT DU MELANGE CARBURANT/HUILE SPECIFIE CI-DESSUS EST UNE CONDITION DE LA GARANTIE DE LA TONDEUSE.

AVERTISSEMENT: L'UTILISATION D'HUILE POUR MOTEURS AUTOMOBILES (MULTIGRADE) AVEC DU CARBURANT POUR MOTEURS A 2 TEMPS REDUIRA LA DUREE DE VIE DU MOTEUR.

**MOTEURS A 4 TEMPS POUR LES
SPECIFICATIONS DES CARBURANTS
& HUILES CONSULTEZ LE MANUEL
D'UTILISATION DU MOTEUR A
4 TEMPS**

MESURES DE SECURITE

LA SECURITE EST AU PREMIER PLAN DES PREOCCUPATIONS DE VICTA LORS DE LA CONCEPTION ET LA FABRICATION DE SES PRODUITS DE CONSOMMATION. POUR VOTRE PROPRE SECURITE ET CELLE D'AUTRUI — VEUILLEZ SUIVRE CES MESURES DE SECURITE.

- Apprenez à connaître vos commandes. Sachez comment arrêter rapidement le moteur en cas d'urgence, en poussant la manette de commande des gaz sur "ARRET" (STOP).
- N'UTILISEZ JAMAIS LA TONDEUSE A MOINS QUE LE BAC A HERBE OU LES DISPOSITIFS DE PROTECTION FOURNIS PAR LE FABRICANT NE SOIENT EN PLACE.
- ARRETEZ LE MOTEUR ET DECONNECTEZ LE CABLE D'ALLUMAGE AVANT D'ENTREPRENDRE LE NETTOYAGE DU MOTEUR, LE MONTAGE DE NOUVELLES LAMES OU TOUT ENTRETIEN OU TOUTE REPARATION.
- **NE PERMETTEZ PAS** à des enfants d'utiliser la tondeuse, ni à aucune personne qui connaisse mal ces instructions.
- Avant d'utiliser la tondeuse, examinez-la chaque fois visuellement afin de vous assurer que les lames, les boulons des lames et l'assemblage de coupe ne sont ni usés, ni endommagés. Remplacez toujours les lames et boulons usés ou endommagés par des jeux complets afin de maintenir un juste équilibre. **DES LAMES ENDOMMAGEES ET DES BOULONS USES PRESENTENT DE GRAVES RISQUES.**
- Vérifiez régulièrement tous les écrous, boulons et vis; veillez toujours à ce que la tondeuse soit dans un état qui ne présente aucun danger. N'UTILISEZ QUE DES PIECES DE RECHANGE FABRIQUEES ET GARANTIES PAR VICTA. INSISTEZ SUR CE POINT AUPRES DE VOTRE CONCESSIONNAIRE VICTA.
- Remplacez les pots d'échappement usés ou défectueux.
- Avant de tondre, assurez-vous qu'il n'y a pas d'os, de pierres, de brindilles, de fils métalliques, ni aucun débris, sur la pelouse. Ils pourraient être projetés par les lames.
- **NE TONDEZ PAS LA PELOUSE SI DES PERSONNES, EN PARTICULIER DES ENFANTS, OU DES ANIMAUX DE COMPAGNIE, SE TROUVENT SUR LE TERRAIN A COUPER.**
- Ne ravitaillez en carburant qu'en plein air. Ne fumez pas pendant que vous ravitaillez le moteur. Ajoutez le carburant avant de mettre le moteur en marche. N'enlevez jamais le bouchon de remplissage du réservoir de carburant, ni n'ajoutez de l'essence pendant que le moteur est en marche ou qu'il est chaud. Si du carburant a été répandu, n'essayez pas de mettre le moteur en marche, mais éloignez la tondeuse du lieu de l'écoulement et évitez toute source d'inflammation jusqu'à ce que les vapeurs d'essence se soient dissipées.
- **NE COUPEZ PAS LE GAZON LES PIEDS NUS, NI EN SANDALES OUVERTES, NI EN CLAQUETTES. PORTEZ UN PANTALON LONG ET DES CHAUSSURES SOLIDES.**
- **PORTEZ TOUJOURS DES LUNETTES DE PROTECTION CONVENABLES LORSQUE VOUS VOUS SERVEZ D'UNE TONDEUSE.**

MESURES DE SECURITE (SUITE)

- Prenez soin quand vous mettez le moteur en marche et gardez vos pieds à distance des lames.
- Ne coupez le gazon que dans une bonne lumière du jour.
- Marchez, ne courez jamais quand vous tondez.
- **NE FAITES PAS MARCHER** le moteur dans un espace restreint, là où les gaz d'échappement (monoxyde de carbone) peuvent s'accumuler.
- Arrêtez le moteur chaque fois que vous quittez la tondeuse, ne serait-ce que pour un instant.
- Arrêtez le moteur avant de pousser la tondeuse à travers une allée de gravier, un sentier ou une route.
- **NE SOULEVEZ NI NE PORTEZ JAMAIS UNE TONDEUSE ALORS QUE LE MOTEUR EST EN MARCHÉ.**
- Coupez le gazon le long du contour horizontal d'une pente, jamais en montée et descente. Prenez un soin extrême quand vous changez de direction sur une pente. Ne coupez pas l'herbe sur des pentes excessivement raides.
- Ne coupez **JAMAIS** le gazon en tirant la tondeuse vers vous. Vous pourriez glisser et tirer la tondeuse sur vous.
- **NE FAITES PAS** marcher la tondeuse à survitesse et ne modifiez pas le réglage du régulateur. La vitesse excessive est dangereuse et réduit la durée de vie de la tondeuse. La tondeuse VICTA doit fonctionner en toutes conditions avec la manette de commande des gaz réglée sur "MARCHÉ" (RUN).
- Quand vous arrêtez le moteur en plaçant la manette des gaz sur "ARRET" (STOP), fermez toujours le robinet de carburant, pour tout modèle ayant un robinet de carburant. **IL N'EST PAS RECOMMANDE DE FAIRE MARCHER LE MOTEUR JUSQU'A CE QUE LE CARBURATEUR SOIT A SEC.**
- Rangez le carburant au frais dans un réservoir à liquides particulièrement conçu à cet usage. En général, les récipients en plastique ne conviennent pas à cet usage.
- Rangez la tondeuse dans un lieu bien aéré éloigné de toute flamme nue, telle que l'on trouve dans certains chauffe-eau.
- Arrêtez le moteur, déconnectez le câble d'allumage et examinez la tondeuse si (a) la tondeuse se met à vibrer de façon anormale, ou (b) après avoir heurté un corps étranger.
- Veillez à ce que l'herbe coupée ne s'accumule pas autour du moteur et du pot d'échappement, ce qui pourrait entraver le refroidissement à air, provoquer une surchauffe et éventuellement présenter un risque d'incendie.

IDENTIFIEZ LES COMMANDES DE VOTRE TONDEUSE

(ILLUSTRATION MOTEUR A 2 TEMPS)

MANETTE DE COMMANDE DES GAZ
A 2 TEMPS SEULEMENT

FILTRE A AIR
A 2 TEMPS SEULEMENT

MANETTE DE REGLAGE
DE LA HAUTEUR

POIGNEE DU CORDON
DE DEMARRAGE

LA MANETTE DE
COMMANDE DES
GAZ POUR
MOTEURS A 4
TEMPS SE TROUVE
ICI (VOIR PAGE 9
POUR LA MISE EN
MARCHÉ)

BOUCHON DE
REMPLEISSAGE

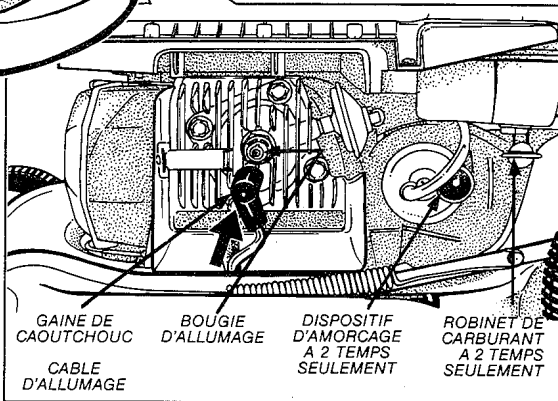

MONTAGE DU BAC A HERBE

ETAPE 1

1. PLACEZ LA PARTIE SUPERIEURE DU BAC A HERBE SUR LA PARTIE INFERIEURE COMME INDIQUE.
2. INTRODUISEZ SANS SERRER LES DEUX VIS A L'AVANT DE L'OUVERTURE DU BAC A HERBE.

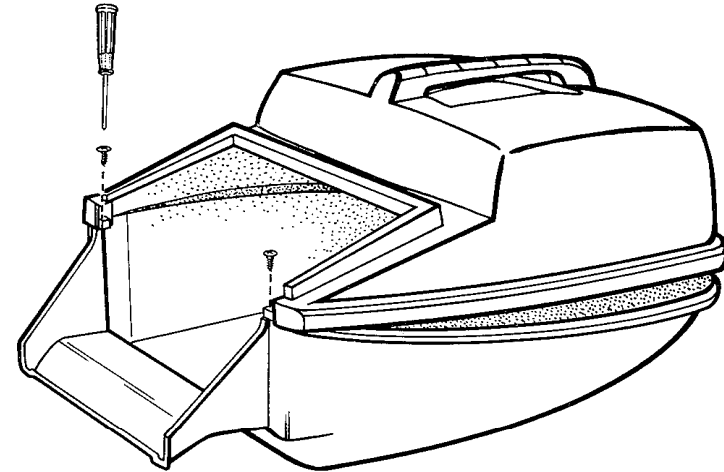

ETAPE 2

3. RETOURNEZ LE BAC A HERBE ET INTRODUISEZ PROGRESSIVEMENT LE BORD DE LA PARTIE INFERIEURE DANS LA PARTIE SUPERIEURE EN ALLANT DE L'AVANT VERS L'ARRIERE.
4. ATTACHEZ LA PARTIE INFERIEURE A LA PARTIE SUPERIEURE AVEC LES VIS QUI VOUS SONT FOURNIES. COMMENCEZ AVEC LES VIS A L'ARRIERE "A" ET CONTINUEZ VERS L'AVANT DU BAC A HERBE.
5. RESSERREZ LES VIS A L'AVANT DE LA PARTIE SUPERIEURE.

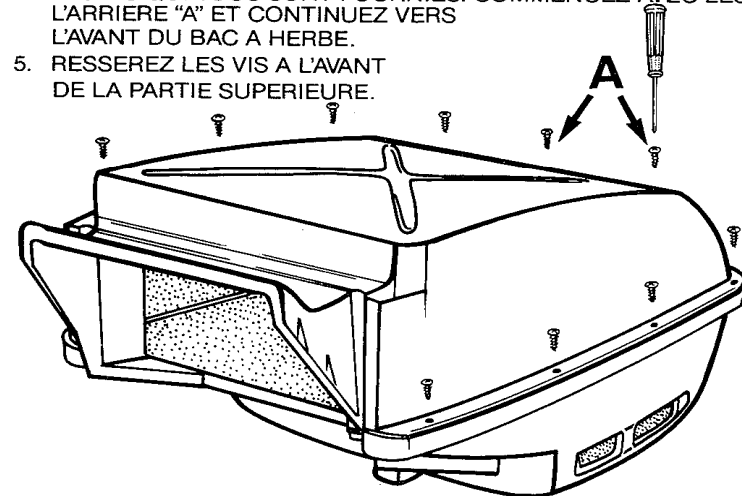

COMMENT FIXER LE BAC A HERBE A LA TONDEUSE

ETAPE 3

Arrêtez le Moteur quand vous Fixez le Bac à la Tondeuse

1. RELEVEZ L'ABATTANT ARRIERE.
2. POSITIONNEZ LA LANGUETTE SUR L'ESSIEU ARRIERE.
3. INSEREZ LE BAC A HERBE SOUS L'ABATTANT.

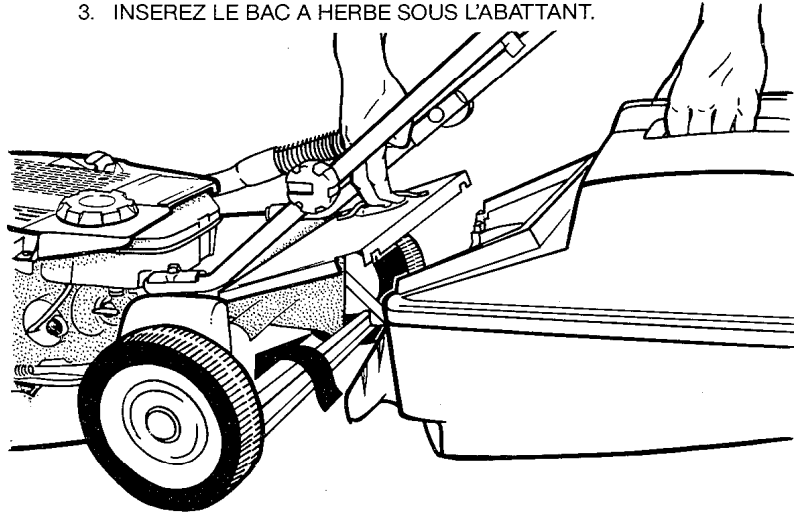

ETAPE 4

4. ABAISSEZ L'ABATTANT POUR RETENIR LE BAC A HERBE.

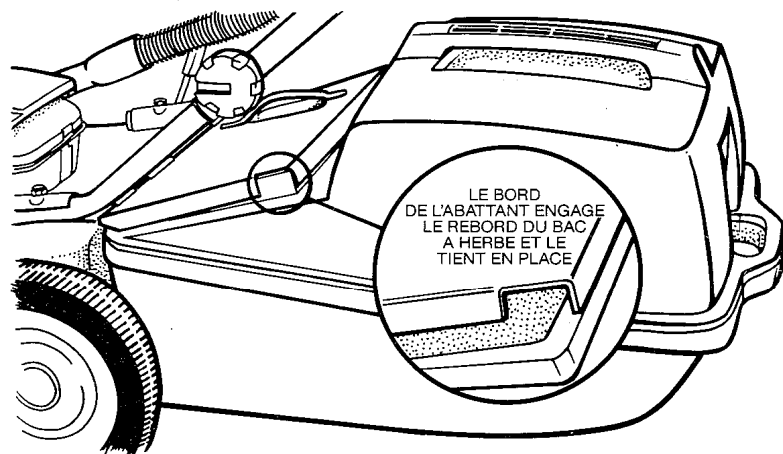

ETAPE 5

POUR RETIRER LE BAC A HERBE ARRETEZ LE MOTEUR, RELEVEZ L'ABATTANT ARRIERE, RETIREZ LE BAC A HERBE VERS L'ARRIERE.

MOTEUR A 2 TEMPS

INSTRUCTIONS DE

1. CONNECTEZ LE CABLE D'ALLUMAGE.

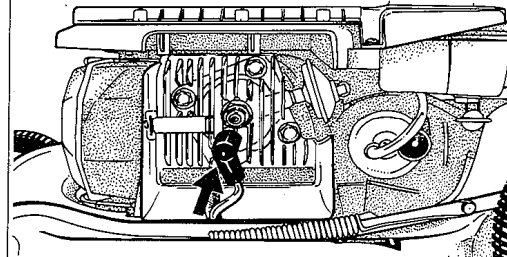

POUSSEZ FERMEMENT LA GAINE DE CAOUTCHOUC ROUGE SUR LA BOUGIE D'ALLUMAGE.

LE CABLE EST CONNECTE A LA SORTIE D'USINE DE LA TONDEUSE.

2. REMPLISSEZ LE RESERVOIR AVEC LE MELANGE CORRECT CARBURANT/HUILE. (VOIR PAGE 2)

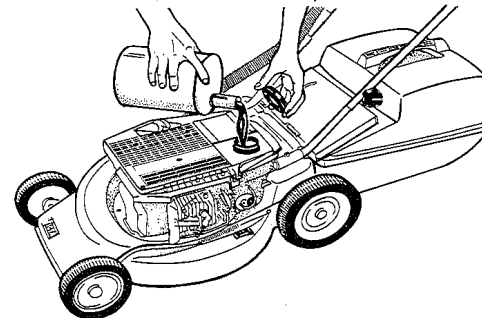

3. OUVREZ LE ROBINET DE CARBURANT (le robinet de carburant est OUVERT (ON) à la sortie d'usine de la tondeuse)

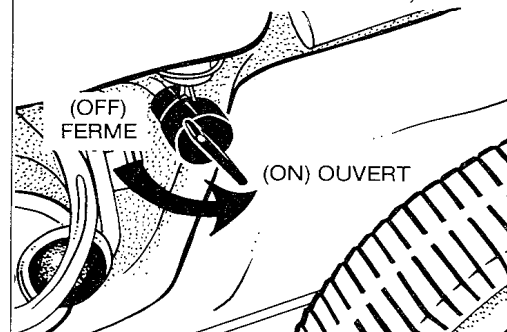

4. METTEZ LA MANETTE DE COMMANDE DES GAZ SUR "MARCHÉ" (RUN) ET PUIS RAMENEZ-LA SUR "DEMARRAGE" (START).

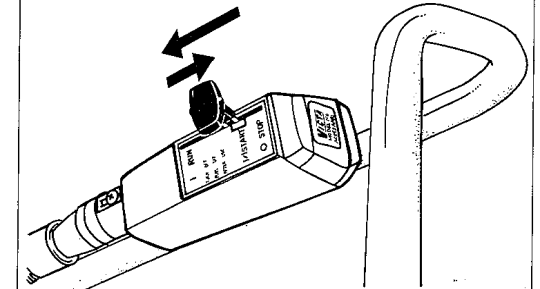

5. APPUYEZ SUR L'AMORCEUR UNE FOIS SEULEMENT.

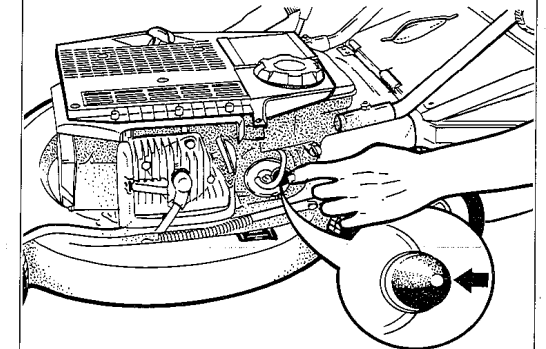

6. ENGAGEZ LE DEMARREUR AU RALENTI. PUIS TIREZ PROMPTEMENT LE CORDON DE DEMARRAGE. LAISSEZ LE CORDON SE DETENDRE LENTEMENT. NE RELACHEZ LE CORDON QUE QUAND IL S'EST DETENDU COMPLETEMENT.

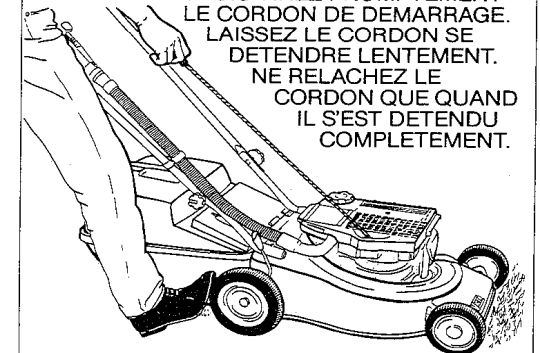

MISE EN MARCHÉ

7. POUR TONDRE LE GAZON METTEZ LA MANETTE DE COMMANDE DES GAZ SUR "MARCHÉ" (RUN).

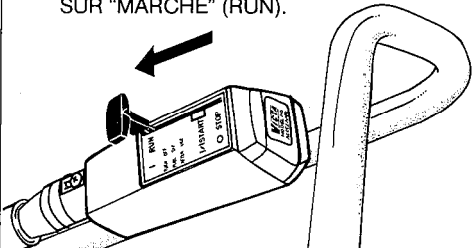

8. GARDEZ LA MANETTE DES GAZ SUR LA POSITION DE "MARCHÉ" (RUN) POUR TOUTES CONDITIONS DE COUPE DE GAZON.

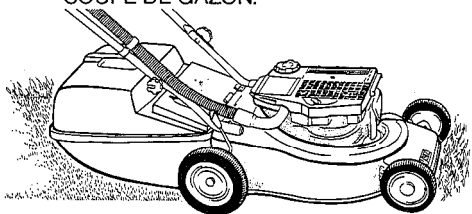

9. POUR ARRÊTER LE MOTEUR METTEZ LA MANETTE DES GAZ SUR "ARRÊT" (STOP).

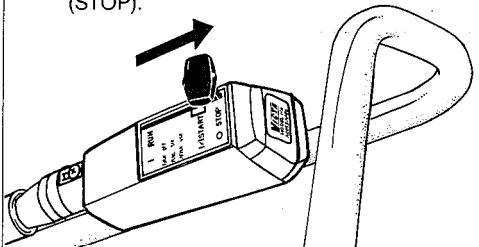

10. **IMPORTANT:** FERMEZ LE ROBINET DE CARBURANT "FERME" (OFF)



4 TEMPS

SI LE MOTEUR NE REUSSIT PAS A DEMARRER VOIR DEPISTAGE DES DERANGEMENTS PAGE 15.

4 TEMPS MISE EN MARCHÉ LES POSITIONS DE COMMANDE DE LA MANETTE DES GAZ SONT

START

DEMARRAGE



MARCHE



RALENTI

METTRE A LA POSITION ARRIERE POUR ARRÊTER

POUR TOUT AUTRE RENSEIGNEMENT AU SUJET DU DEMARRAGE CONSULTEZ LE MANUEL D'UTILISATION DU MOTEUR A 4 TEMPS

DEMARRAGE A CHAUD

MOTEURS A 2 TEMPS

(Remise en marche après avoir vidé le bac à herbe ou après une brève période de repos)

N'APPUYEZ PAS SUR L'AMORCEUR

SI LE MOTEUR NE REUSSIT PAS A DEMARRER VOIR DEPISTAGE DES DERANGEMENTS PAGE 15.

SUIVEZ CES ETAPES

- 3 OUVREZ LE ROBINET DE CARBURANT.
- 4 METTEZ LA MANETTE DE COMMANDE DES GAZ SUR "DEMARRAGE" (START).
- 6 ENGAGEZ LE CORDON DE DEMARRAGE ET TIREZ PROMPTEMENT.
- 7 POUR TONDRE LE GAZON METTEZ LA MANETTE DES GAZ SUR "MARCHÉ" (RUN).
- 8 GARDEZ LA MANETTE DES GAZ SUR "MARCHÉ" (RUN) POUR TOUTES CONDITIONS DE COUPE.

COMMANDE DES GAZ

MOTEURS A 2 TEMPS

Conformément aux précautions courantes en matière de sécurité, la commande des gaz a été modifiée de manière à fournir le maximum d'efficacité de coupe et de sécurité.

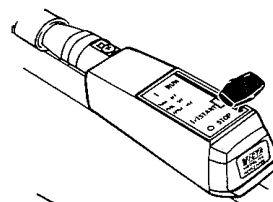

ARRÊT

Ramenez la manette de commande des gaz à la position ARRÊT (STOP) quand vous videz le bac à herbe ou quand vous finissez de tondre le gazon.

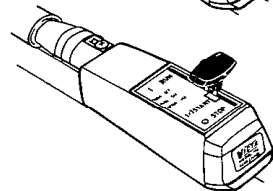

DEMARRAGE

A n'utiliser que lorsque vous faites DEMARRER la tondeuse.

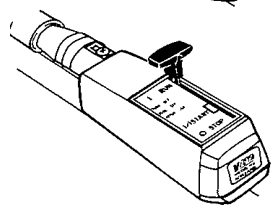

MARCHE

A utiliser pour toutes conditions de coupe et de récupération du gazon. Gardez la manette des gaz sur la position MARCHE (RUN).

MANCHES: COMMENT REPLIER & BLOQUER

SEULEMENT POUR LES MODELES A MANCHES INFERIEURS REPLIABLES

1 RELEVEZ LES MANCHES EN POSITION DE COUPE DE GAZON.

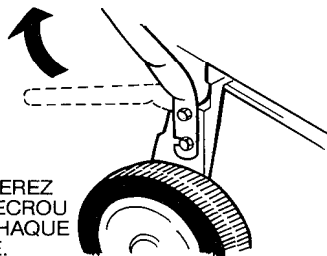

2 RESSERZ CET ECROU DE CHAQUE COTE.

LES MANCHES SUPERIEURS PEUVENT ETRE DE TYPE A BLOCAGE AU MOYEN D'UN LEVIER.

RESSERZ LES LEVIERS DE BLOCAGE AFIN D'IMMOBILISER LES MANCHES SUPERIEURS.

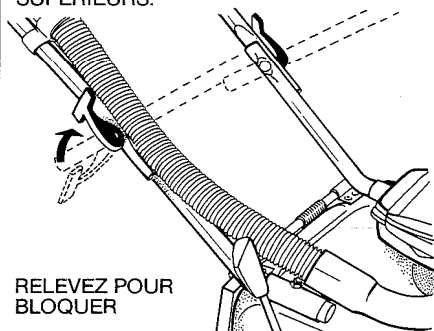

RELEVEZ POUR BLOQUER

OU D'UNE POIGNEE-BOUTON

RESSERZ LES BOUTONS AFIN D'IMMOBILISER LES MANCHES SUPERIEURS.

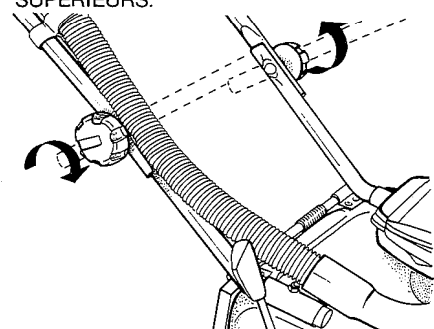

PIECES DE RECHANGE

INSCRIVEZ LE NUMERO DE VOTRE MODELE ICI

NUMERO DU MODELE DE TONDEUSE	BOUGIE D'ALLUMAGE	REPLACEMENT DE LAMES			ELEMENT FILTRE A AIR	GLISSIERE ARRIERE	BAC A HERBE
		ASSEMBLAGE LAMES DISQUES	JEU DE LAMES	JEU DE BOULONS			
FA001	HA25288S	CA09320K	CA09306S	CA09277S	AF07282A	CH85087L	MOD.49
AC052	HA25288S	CA09320K	CA09306S	CA09277S	AF07282A	CH85087L	MOD.49
AF055	HA25288S	CA09320K	CA09306S	CA09277S	AF07282A	CH85087L	MOD.49
AE054	HA25288S	CA09349A	CA09351S	CA09277S	AF07282A	SANS OBJET	SANS OBJET
AV068	HA25288S	CA09375A	CA09351S	CA09277S	AF07282A	SANS OBJET	SANS OBJET
AB003	VOIR MANUEL DU MOTEUR	CA09320K	CA09306S	CA09277S	VOIR MANUEL DU MOTEUR	CH85087L	MOD.49
AR045	VOIR MANUEL DU MOTEUR	CA09320K	CA09306S	CA09277S	VOIR MANUEL DU MOTEUR	CH85087L	MOD.49
AZ072	VOIR MANUEL DU MOTEUR	CA09320K	CA09306S	CA09277S	VOIR MANUEL DU MOTEUR	CH85087L	MOD.49
AY071	VOIR MANUEL DU MOTEUR	CA09349A	CA09351S	CA09277S	VOIR MANUEL DU MOTEUR	SANS OBJET	SANS OBJET
AJ059	VOIR MANUEL DU MOTEUR	CA09375A	CA09351S	CA09277S	VOIR MANUEL DU MOTEUR	SANS OBJET	SANS OBJET

REEMPLACEMENT DES LAMES DE COUPE

NOTE: VOIR PAGE 12 POUR LE JEU DE LAMES CORRECT

POUR VOTRE SECURITE:

N'utilisez JAMAIS la tondeuse à moins que le bac à herbe ou les dispositifs de protection fournis par le fabricant ne soient en place. **ARRÊTEZ LE MOTEUR** et déconnectez le câble d'allumage avant d'assembler de nouvelles lames.

AVANT DE METTRE LA TONDEUSE EN MARCHÉ prenez soin de vérifier que les lames et les boulons de lames ne sont ni usés ni endommagés.

Si vous heurtez accidentellement un obstacle, arrêtez la tondeuse et vérifiez bien si les lames sont endommagées.

DES LAMES USEES ET ENDOMMAGEES PRESENTENT DE GRAVES RISQUES.

Il vous est conseillé de remplacer aussi les boulons de lames, les écrous et les rondelles chaque fois que vous remplacez les lames. La fatigue des métaux et certains dégâts qui peuvent s'ensuivre peuvent ne pas être visibles aux yeux de l'opérateur.

REPLACEZ TOUJOURS LES DEUX LAMES afin d'assurer le bon équilibre du moteur et d'éviter les vibrations et l'usure excessive du moteur.

N'UTILISEZ QUE DES PIÈCES DE RECHANGE AUTHENTIQUES FABRIQUÉES ET GARANTIES PAR VICTA. INSISTEZ SUR CE POINT AUPRES DE VOTRE REPRESENTANT OU CONCESSIONNAIRE VICTA RESPONSABLE DES PIÈCES DE RECHANGE ET DE LA REVISION.

VICTA GARANTIT UNE QUALITE DE PREMIER ORDRE

DES INSTRUCTIONS D'ASSEMBLAGE DÉTAILLÉES SONT IMPRIMÉES SUR LES PAQUETS AUTHENTIQUES **VICTA** DE REMPLACEMENT DE LAMES.

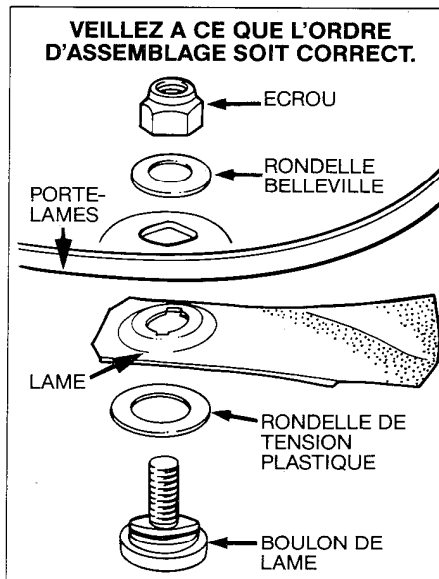

VEILLEZ A CE QUE L'ORDRE D'ASSEMBLAGE SOIT CORRECT.

REEMPLACEMENT DU FILTRE A AIR MOTEUR A 2 TEMPS

ENLEVEZ EN FAISANT LEVIER

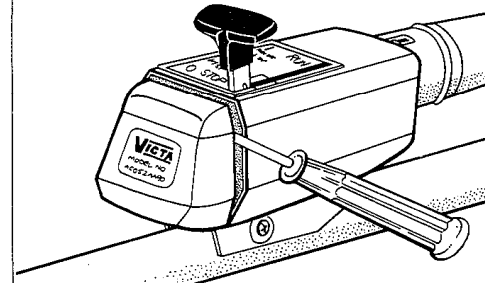

RETIREZ L'ELEMENT ENDOMMAGE OU BOUCHE & L'ANNEAU DE GARNITURE EN MOUSSE

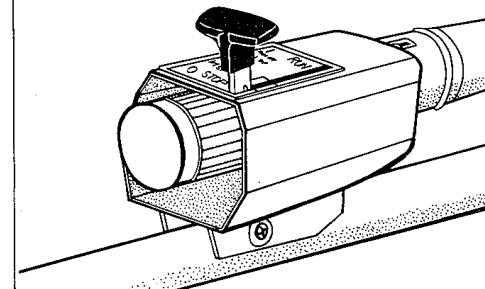

NETTOYEZ OU REMPLACEZ L'ANNEAU DE GARNITURE
REPLACEZ L'ELEMENT LE COTE OUVERT VERS LE BAS

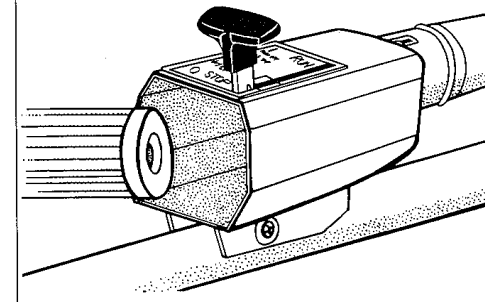

NOTE: VOIR PAGE 12 POUR L'ELEMENT CORRECT

ELEMENT FILTRANT — MAINTENEZ-LE EN ETAT DE PROPRETE

Il est essentiel que l'élément filtrant reste propre et en bon état pour que le moteur fonctionne correctement et pour éviter que la poussière ne pénètre dans le moteur et n'entraîne une usure rapide.

Afin de protéger le moteur de façon constante, Victa recommande que l'élément du filtre soit renouvelé chaque année, ou plus fréquemment si la tondeuse est utilisée dans des conditions poussiéreuses ou par des utilisateurs commerciaux.

Pour ôter l'élément afin de le nettoyer, utilisez un tournevis pour enlever le couvercle du corps du filtre en faisant levier. Vous pouvez alors retirer l'élément filtrant en prenant soin de ne pas laisser tomber dans le corps du filtre aucune saleté qui se serait détachée (Voir note ci-dessous). Nettoyez l'élément en le tapant contre la paume de la main. N'utilisez pas d'air comprimé pour le nettoyer, ni ne lavez l'élément dans aucun liquide.

Examinez l'élément pour toute coupure, déchirure ou fissure.

REPLACEZ-LE EN CAS DE TOUT DOMMAGE.

NOTE: INCLINEZ TOUJOURS LE MANCHE VERS L'ARRIERE DE FACON A PERMETTRE A L'ELEMENT FILTRANT DE POINTER VERS LE BAS, POUR EVITER QU'AUCUNE POUSSIERE NE DESCENDE DANS LE SCHNORCHEL ET PUIS DANS LE MOTEUR. CECI ENTRAINERAIT UNE USURE RAPIDE DU MOTEUR ET DES DEGATS IMPORTANTS.

DEPISTAGE DES DERANGEMENTS

NOTE: EN GENERAL, DANS LE CAS DE MOTEURS DE FAIBLE PUISSANCE, LES DIFFICULTES EN MATIERE DE MISE EN MARCHÉ ET UN FONCTIONNEMENT IRREGULIER SONT LE PLUS SOUVENT DUS A L'ENCRASSEMENT DE LA BOUGIE D'ALLUMAGE. SI UNE NOUVELLE BOUGIE D'ALLUMAGE DU TYPE REQUIS NE RETABLIT PAS LE BON FONCTIONNEMENT DU MOTEUR, VOUS POUVEZ VOUS REFERER A CE TABLEAU AFIN DE DEPISTER LE PROBLEME ET EN TROUVER LA SOLUTION.

PROBLEME	CAUSE EVENTUELLE	RECTIFICATION
NE DEMARRE PAS	Bougie d'allumage.	Remplacer ou nettoyer. Après nettoyage rajuster l'écartement des électrodes à 0,640mm (0,025pouces). Assurez-vous bien que l'étincelle jaillit.
	Du vieux carburant est resté dans le réservoir durant une période prolongée.	Vidange et remplissage du réservoir avec du carburant correct.
	Eau dans le réservoir.	Vidange et remplissage du réservoir avec du carburant correct.
	Manette des gaz en mauvaise position.	Se référer aux instructions de mise en marche.
	Câble d'allumage non connecté.	Appuyer à plein la gaine de couverture du raccord terminal sur la bougie.
PERTE DE PUISSANCE	Moteur noyé.	FERMER le robinet de carburant. Actionner le démarreur jusqu'à ce que le moteur démarre. OUVRIR le robinet de carburant.
	VERIFIER. Est-ce que la manette des gaz est sur "MARCHE" (RUN)?	
	Bougie d'allumage encrassée.	Nettoyer ou remplacer.
	Cartouche de l'épurateur d'air encrassée.	Nettoyer ou remplacer.
COUPE DE MAUVAISE QUALITE	Réglage trop bas de la coupe.	Relever la hauteur de coupe.
	Encrassement dû à de la terre ou de l'herbe sous la plaque d'appui restreignant le mouvement des lames.	Nettoyer.
	Lames usées ou endommagées.	Renouveler les deux lames.
VIBRATIONS EXCESSIVES	Disque porte-lames desserré.	Resserrer écrou.
	Moteur fonctionnant au ralenti.	Se référer à "Perte de Puissance".
	Accumulation d'herbe et de terre sur la surface supérieure du disque porte-lames.	Nettoyer.
	Lames déséquilibrées.	Renouveler les deux lames.
	Lame tordue.	Renouveler les deux lames.
	Assemblage desserré.	Vérifier serrage de tous les écrous.

GLISSIERE OPTIONNELLE D'EJECTION DE L'HERBE COUPEE

SI VOUS COMPTEZ JAMAIS UTILISER LA TONDEUSE SANS LE BAC A HERBE, VOUS DEVRIEZ ACHETER LA GLISSIERE D'EJECTION DE L'HERBE, QUI EST UN ACCESSOIRE SUPPLEMENTAIRE EN OPTION.

REFEREZ-VOUS A LA PAGE 12 POUR LE NUMERO DE PIECE CORRECT NECESSAIRE. LES INSTRUCTIONS VOUS SONT FOURNIES AVEC LA GLISSIERE.

COMMENT INSTALLER UNE GLISSIERE D'EJECTION

1. D'abord Arrêtez le Moteur.

2. Poussez le levier de l'abattant vers l'avant ou relevez la poignée jusqu'à ce que l'abattant arrière se trouve en position horizontale (Fig. 1).

3. Insérez la glissière sous l'abattant arrière et engagez la languette (Fig. 1) dans l'encoche qui se trouve sur l'abattant arrière (Fig. 2).

4. La tension du ressort de l'abattant arrière maintient la glissière en position.

Une fois que la glissière d'éjection est bien en place, la décharge de l'herbe coupée est déviée sur la gauche de l'opérateur.

La tondeuse peut être alors utilisée avec un réglage élevé de la hauteur de coupe, pour tondre une herbe épaisse et abondante à laquelle ne conviendrait pas l'emploi du bac à herbe.

D'autre part, si le gazon n'est pas trop épais, la glissière d'éjection peut répandre sur la pelouse l'herbe tondue qui pourrait servir de paillis.

FIG 1.

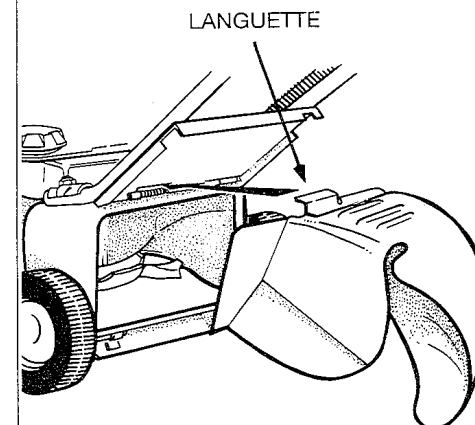
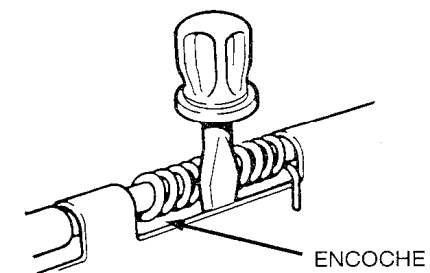

FIG 2.



SI LA GLISSIERE D'EJECTION EST DIFFICILE A INSTALLER, ELARGISSEZ L'ECART ENTRE LE RESSORT ET L'ABATTANT EN EXERCANT UN EFFET DE LEVIER A L'AIDE D'UN TOURNEVIS.

VICTA possède un vaste réseau d'experts spécialement entraînés et équipés pour vous garantir un service après-vente de qualité. La garantie étendue VICTA qui couvre la machine que vous venez d'acquérir est valable partout dans le monde, chez le concessionnaire agréé VICTA de votre choix.

Cette garantie étendue de service après-vente (ci-après dénommée Garantie VICTA) s'ajoute aux obligations légales en vigueur sur tout le territoire australien et à celles du Code de Pratiques Commerciales institué en 1974.

GARANTIE VICTA

USAGE PRIVÉ		
	Machines classiques	Machines professionnelles
Moteur	12 mois	24 mois
Châssis	12 mois	12 mois
Allumage	12 mois	24 mois
USAGE PROFESSIONNEL		
	Machines classiques	Machines professionnelles
Moteur	3 mois	12 mois
Châssis	3 mois	3 mois
Allumage	3 mois	12 mois

La garantie VICTA prend effet à la date d'achat de la machine.

Elle couvre tous les défauts mécaniques, vices de fabrication et/ou d'assemblage.

La garantie VICTA se borne à la remise en conformité avec les prescriptions du constructeur, à la réparation ou au remplacement des pièces d'origine reconnues défectueuses par un expert agréé du réseau VICTA.

Les pièces de rechange et la main-d'œuvre sont fournies gratuitement durant la période de garantie définie ci-avant, moyennant que le dommage constaté ne découle pas d'une usure normale, de l'une des conditions suspensives énumérées ci-contre, ou soit la conséquence du non-respect des instructions d'emploi établies par le constructeur.

Les experts agréés VICTA sont seuls habilités à déterminer si le dommage constaté est couvert par la garantie étendue VICTA, ou à charge du Client.

LIMITES DE RESPONSABILITÉ

Les conditions fixées ci-dessus, ne limitent, ni ne modifient, ni n'excluent en aucune façon les termes, conditions, garanties ou responsabilités éventuellement contradictoires prévus par la législation, qui les rendraient de facto nulles et non avenues.

Moyennant cette réserve préalable, toutes les garanties légales afférentes au respect des marchandises sont expressément annulées par la présente, la responsabilité de VICTA pour lesdites marchandises se limitant aux garanties dûment écrites par VICTA, et VICTA étant déchargée par ce contrat, de toute autre responsabilité vis-à-vis du Client ou de tiers, pour tout ce qui concerne perte, lésion, frais, dégât (direct, indirect ou particulier, conséquence ou autre, dus ou non à une négligence ou à une omission de la part de VICTA), encourus du fait des marchandises, de leur utilisation, de leur fabrication ou encore par retard ou défaut de livraison.

Partout, et toujours dans les limites autorisées par la loi, toute autre responsabilité implicite ou résultant d'une interprétation libre des termes utilisés, sera subordonnée à la décision exclusive de VICTA, à savoir : le remplacement de la marchandise ou la fourniture d'une marchandise équivalente; la réparation de la marchandise; la couverture des frais encourus pour réparer la marchandise.

Il est bien connu du Client que VICTA est tenue de respecter les dispositions prévues par le Code de Pratiques Commerciales de 1974 dans le cas de marchandises régulièrement acquises pour un usage privé, ménager ou de consommation, dispositions pouvant engager sa responsabilité au-delà de ce qui est précisé dans cette clause. Ces dispositions prévoient des dommages et intérêts légaux et ne peuvent être écartées.

1. Achetez un réservoir de carburant muni d'un système "anti-renversement"*
2. Remplissez le réservoir aux trois-quarts afin de permettre la dilatation du carburant
3. Ne laissez pas les réservoirs pleins de carburant au soleil
4. Evitez d'incliner votre tondeuse lors de son entretien si le réservoir est plein
5. Faites entretenir le moteur régulièrement
6. Maintenez les lames aiguisées et nettoyez le dessous de votre tondeuse de façon périodique
7. Utilisez du carburant sans plomb
8. Remplacez les éléments du filtre à air à chaque saison
9. Utilisez votre tondeuse aussi efficacement que possible

* Renverser même une petite quantité de carburant peut causer le même degré de pollution que de faire fonctionner la tondeuse pendant une heure

VICTA

PIECES DE RECHANGE AUTHENTIQUES



POUR LA QUALITE, LA SECURITE ET LA LONGEVITE N'achetez que des Lames et Pièces de Rechange Authentiques VICTA

Les Pièces de Rechange Authentiques Victa sont fabriquées conformément aux mêmes normes de qualité élevées que les éléments originaux assemblés dans votre tondeuse.

La durabilité des pièces Victa aidera à prolonger la durée de vie de votre tondeuse.

Recherchez des Pièces de Rechange Authentiques Victa dans votre Centre de Pièces de Rechange et de Réparation Victa ou chez votre détaillant — vous les reconnaîtrez grâce à la marque déposée de Victa facile à identifier sur les paquets de cartes.

VICTA

C'EST VOTRE GARANTIE DE QUALITE, SECURITE ET LONGEVITE

VICTA

UNE DIVISION DE SUNBEAM CORPORATION
A.C.N. 000 006 771

SIEGE SOCIAL

Administration, ventes
et Pièces détachées

Wade Street, Campsie, 2194, NSW
Téléphone 61 2 789 8788

AUSTRALIE